

804568

PROXXON

PROXXON

BSL 220/E

Ihr Gerät funktioniert nicht ordentlich? Dann bitte die Bedienungsanleitung noch einmal genau durchlesen.

Ist es tatsächlich defekt, senden Sie es bitte an:

PROXXON Zentralservice
D-54518 Niersbach

PROXXON Zentralservice
A-4224 Wartberg/Aist

Wir reagieren prompt und zuverlässig! Über diese Adresse können Sie auch alle erforderlichen Ersatzteile bestellen.

Wichtig:

Eine kurze Fehlerbeschreibung hilft uns, noch schneller zu reagieren. Bei Rücksendungen innerhalb der Garantiezeit bitte Kaufbeleg beifügen.

Bitte senden Sie das Gerät in der Originalverpackung zurück!
So vermeiden Sie Beschädigungen beim Transport!

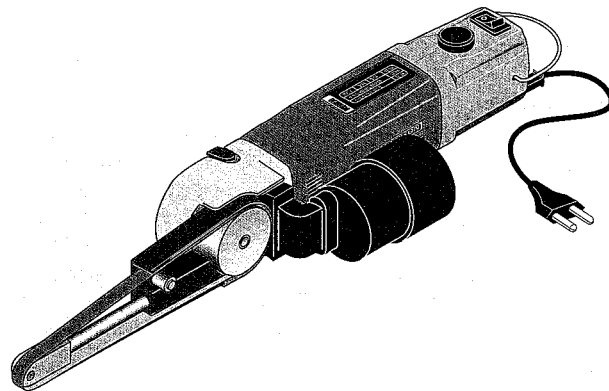

(D)

(GB)

(F)

(I)

(E)

(NL)

(DK)

(S)

(CZ)

(TR)

Art.-Nr. 28536-99 PH 70170672,5 J

Manual

Schleifband wechseln

Achtung!

Vor dem Schleifbandwechsel Netzstecker ziehen.

1. Axial auf die Spannrolle **1** (Fig. 4) drücken und Schleifband von der Antriebsrolle (2) abnehmen.
2. Neues Schleifband zuerst um die Spannrolle (1) legen. Dann Spannrolle nach hinten drücken und Band über die Antriebsrolle (2) legen.

Schleifrolle justieren

Das Schleifband muß mittig auf der Spannrolle laufen. Ist dies nicht der Fall, muß es nachjustiert werden.

Gefahr!

Verletzungsgefahr!

1. Gerät einschalten
2. Kleinste Drehzahl einstellen
3. Justierschraube **2** (Fig. 5) nach links bzw. rechts drehen bis das Band auf der Spannrolle (1) zentriert läuft.

Schleifkopf verstellen

1. Gerät ausschalten
2. Rastknopf **1** (Fig. 6) eindrücken und dabei den Schleifkopf (2) auf den gewünschten Winkel einstellen.
3. Rastknopf loslassen. Der Schleifkopf rastet ein.

Staubsauger anschließen

1. Teile des Anschlußadapters **1** (Fig. 7) zusammenstecken.

Hinweis:

Die Adapterteile können so zusammengesteckt werden, daß Staubsaugerrohre verschiedener Durchmesser angeschlossen werden können.

2. Staubsaugerschlauch (2) in den Anschlußadapter (1) stecken.

Wartung

Gefahr!

Verletzungsgefahr!

Vor allen Wartungs- und Reinigungsarbeiten Netzstecker ziehen.

Hinweis:

Jedes Gerät wird beim Arbeiten mit Holz durch Staub verunreinigt. Pflege ist daher unerlässlich.

Halten Sie die Öffnungen, die für die Kühlung des Motors notwendig sind, immer frei von Staub und Schmutz.

Jeglichen Schleifstaub mit einem Pinsel oder einem weichen Lappen gründlich entfernen. Darauf achten, daß alle Lüftungsschlitze frei sind.

Entsorgung

Bitte entsorgen Sie das Gerät nicht über den Hausmüll! Das Gerät enthält Wertstoffe, die recycelt werden können. Bei Fragen dazu wenden Sie sich bitte an Ihre lokalen Entsorgungsunternehmen oder andere entsprechenden kommunalen Einrichtungen.

EG-Konformitätserklärung

Wir erklären in alleiniger Verantwortung, daß dieses Produkt mit den folgenden EG-Richtlinien übereinstimmt:

EU-Niederspannungsrichtlinie

73/23/EWG
93/68/EWG

Angewandte Normen: DIN EN 60745-1/13.2003
DIN EN 60745-2-4/01.2004

EU-EMV-Richtlinie

89/336/EWG

Angewandte Normen: DIN EN 55014-1/09.2003
DIN EN 55014-2/08.2002
DIN EN 61000-3-2/12.2001
DIN EN 61000-3-2 A2/09.2005
DIN EN 61000-3-3/05.2002

EU-Maschinenrichtlinie

98/37/EWG

Angewandte Normen: DIN EN 60745-1/13.2003
DIN EN 60745-2-4/01.2004



Dipl.-Ing. Jörg Wagner

21.12.2005

PROXXON S.A.
Geschäftsbereich Gerätesicherheit

D PROXXON - BSL 220/E

Sehr geehrter Kunde!

Lesen Sie bitte vor der Benutzung des Gerätes sorgfältig die beigefügten Sicherheitsvorschriften und Bedienhinweise.

Legende

1. Drehzahlregelknopf
2. EIN - AUS - Schalter
3. Gerätebügel
4. Anschlußkabel
5. Adapter für Staubabsaugung
6. Antriebsrolle
7. Spannstab
8. Spannrolle
9. Schleifband
10. Justierschraube für Bandlauf
11. Rastknopf

Beschreibung der Maschine

Der PROXXON Bandschleifer BSL 220/E ist ein leichtes, kompaktes und handliches Gerät. Es läßt sich für Modell-, Werkzeug- und Formenbau, aber auch bei der Reparatur von Kraftfahrzeugen einsetzen.

Das Gerät ermöglicht die Bearbeitung von Metall, Kunststoff und Holz.

Es ist einsetzbar zum Nachschleif von Formen, Ausschleifen kleiner Öffnungen und zum Polieren. Weitere Einsatzbereiche sind das Entgraten und Brechen von Kanten, das Entfernen von Farben und das Feinschleifen von Oberflächen. Die Umlenkung erfolgt durch ein wartungsfreies Kegelradgetriebe.

Das Schleifband wird von einer robusten, doppelgelagerten Alu-Trommel angetrieben. Die Spannrolle ist ebenfalls kugelgelagert. Der Schleifkopf kann geschwenkt werden, so daß Arbeiten auch an unzugänglichen Stellen möglich ist.

Technische Daten

Abmessungen, Gewicht:	
Länge	ca. 330 mm
Gewicht	ca. 650 g
Schleifbandlänge	330 x 10 mm
Kopf schwenkbar um	60°

Motor:

Spannung:	230 V, 50/60 Hz
Leistungsaufnahme:	100 W
Bandgeschwindigkeit:	300 bis 700 m/min
Geräuschentwicklung:	LPA: 90 dB(A) LWA: 103 dB(A)
Vibration am Griff	≤ 2,5 m/sec ²

Nur zum Gebrauch in trockenen Räumen



Schutzklasse II-Gerät



Gerät bitte nicht über den Hausmüll entsorgen!



Zubehör (enthalten):

Ersatzschleifbänder (4 Stück)

Bedienung

Arbeiten mit dem Gerät.

Gefahr

Nicht ohne Schutzbrille und Schutzmaske arbeiten.

1. Gerät am Schalter 2 (Fig. 2) einschalten und die Arbeit entsprechende Drehzahl am Knopf 1 einstellen.
2. Die Schleiffläche 2 (Fig. 3) eignet sich besonders zum Bearbeiten von planen Flächen. Mit der Schleiffläche 1 bearbeitet man am besten Rundungen. Die Stirnseite 3 ist geeignet für Arbeiten an engen Öffnungen und Vertiefungen.

Hinweis:

Nicht ein zu hoher Anpreßdruck, sondern die richtige und gleichmäßige Bandgeschwindigkeit bringen hohe Schleifleistung.

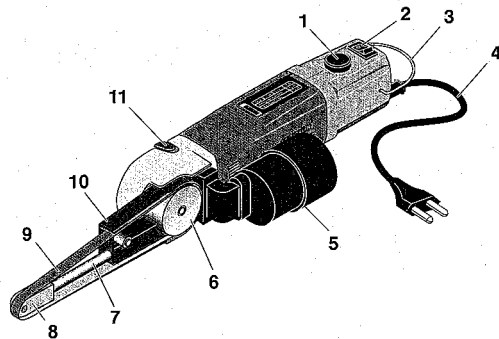

Fig. 1

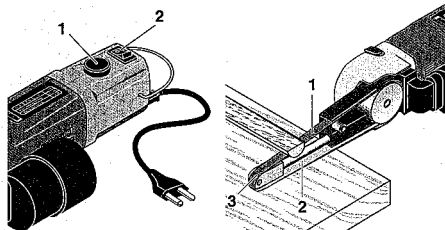

Fig. 2

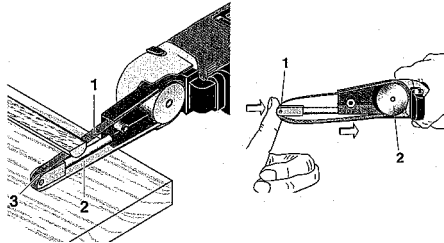

Fig. 3

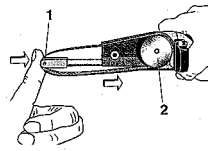

Fig. 4

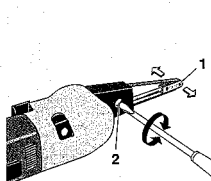

Fig. 5

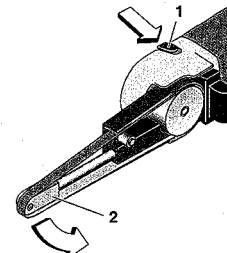

Fig. 6

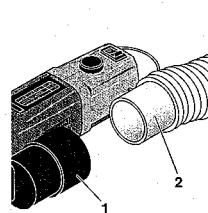

Fig. 7

Dear customer!

Please read the enclosed safety regulations and operating instructions carefully before using the unit.

Legend

1. Speed regulator knob
2. ON - OFF switch
3. Unit hoop
4. Connection cable
5. Adapter for dust extraction
6. Drive roller
7. Tensioning bar
8. Tensioning roller
9. Grinding belt
10. Adjusting screw for belt run
11. Retaining knob

Description of the machine

The PROXXON band grinder BSL 220/E is a light, compact and user-friendly unit. It can be used in modelling, tool manufacture and mould manufacture, but also in repair work on motor vehicles. The unit enables metal, plastic and wood to be processed. It can be used for regrinding moulds, grinding small apertures and for polishing. It can additionally be used for deburring and breaking edges, removing paint and finely grinding surfaces. Turning is carried out via a maintenance-free mitre gear. The grinding belt is driven by a robust aluminium drum which is equipped with a double-bearing. The tensioning roller is also equipped with ball bearings. The grinding head may be swivelled, so that work in awkward places is also possible.

Technical data**Dimensions, weight:**

Length	approx. 330 mm
Weight	approx. 650 g
Grinding belt length	330 x 10 mm
Head can be rotated by	60°

Motor:

Voltage:	230 V, 50/60 Hz
Power consumption:	100 W
Belt speed	300 bis 700 rpm
Noise generated:	LPA: 90dB(A) LWA: 103 dB(A)
Vibration at handle	≤ 2.5 m/sec ²

For use in dry environments only



Protection class II device



Please do not dispose off the machine!

**Accessories (included):**

Replacement grinding belts (4 units)

Operation

Working with the unit.

Danger

Do not work without protective goggles and protective mask.

1. Switch unit on at switch 2 (Fig. 2) and adjust the speed at knob 1 in accordance with the operation.
2. The grinding surface 2 (Fig. 3) is particularly suitable for processing plane surfaces. Curves are best processed with grinding surface 1. Surface 3 is suitable for operations in narrow apertures and cavities.

Note:

High grinding performance is achieved not by applying excessive pressure but by employing a correct and even belt speed.

Replacing the grinding belt***Attention!***

Disconnect from the mains before replacing the grinding belt.

1. Depress tensioning roller 1 (Fig. 4) axially and remove grinding belt from the drive roller (2).

2. First position new grinding belt around the tensioning roller (1). Then press the tensioning roller backwards and position the belt over the drive roller (2).

Adjusting the grinding belt

The grinding belt must run in the vcentre of the tensioning roller. If this is not the case, it must be readjusted.

Danger!**Danger of injury!**

1. Switch unit on
2. Select lowest speed
3. Turn adjusting screw 2 (Fig. 5) to left or right until the belt runs in the centre of the tensioning roller (1).

Adjusting the grinding head

1. Switch unit off
2. Press retaining knob 1 (Fig. 6) in and adjust the grinding head (2) to the desired angle.
3. Release retaining knob. The grinding head engages.

Connecting the vacuum cleaner

1. Connect parts of the connection adapter 1 (Fig. 7).

Note:

The adapter parts can be connected in such a way that vacuum cleaner pipes of various diameters may be connected.

2. Insert vacuum cleaner hose (2) into the connection adapter (1).

Maintenance***Danger!*****Danger of injury!**

Disconnect from the mains prior to all maintenance and cleaning operations.

Note:

Each unit becomes soiled in carrying out operations on wood. Care is therefore essential.

Always keep the apertures which are necessary for cooling the motor free of dust and dirt.

All grinding dust must be thoroughly removed with a brush or a soft cloth. Make certain that no ventilation slots are obstructed.

Disposal

Please do not dispose of the device in domestic waste! The device contains valuable substances that can be recycled. If you have any questions about this, please contact your local waste management enterprise or other corresponding municipal facilities.

EC declaration of conformity

We declare, and take sole responsibility for ensuring, that this product conforms to the following EC guidelines:

EC Low Voltage Guideline

73/23/EEC

93/68/EEC

DIN EN 60745-1/13.2003

DIN EN 60745-2-4/01.2004

EC-EMC Guideline

89/336/EEC

DIN EN 55014-1/09.2003

DIN EN 55014-2/08.2002

DIN EN 61000-3-2/12.2001

DIN EN 61000-3-2 A2/09.2005

DIN EN 61000-3-3/05.2002

EC Machine Guideline

98/37/EEC

DIN EN 60745-1/13.2003

DIN EN 60745-2-4/01.2004

Dipl.-Ing. Jörg Wagner

21.12.2005

PROXXON S.A.

Unit Safety Department

F PROXXON - BSL 220/E

Cher client !
Avant d'utiliser cet appareil, veuillez lire attentivement les consignes de sécurité ci-jointes ainsi que les instructions d'utilisation.

Légende

1. Bouton de réglage de la vitesse
2. Bouton MARCHE - ARRÊT
3. Poignée de l'appareil
4. Câble de raccordement
5. Adaptateur pour aspiration des poussières
6. Rouleau de transmission
7. Tendeur
8. Rouleau-tendeur
9. Ruban de ponçage
10. Vis d'ajustage pour circulation du ruban
11. Bouton-poussoir

Description de l'appareil

La ponceuse à ruban BSL 220/E de PROXXON est un appareil léger, compact et facile à manier. Elle peut être utilisée pour la construction de maquettes, d'outils et de moules, mais également pour la réparation de véhicules. Cet appareil permet de travailler le métal, le plastique et le bois.

Il peut être utilisé pour rectifier toutes sortes de formes en les polissant, pour constituer de petits orifices en polissant et pour poncer. Il peut également servir à assouplir et supprimer des arêtes saillantes, à enlever de la peinture et à poncer des surfaces. La transmission s'effectue grâce à un engrenage à roues coniques qui ne nécessite aucun entretien.

Un solide tambour en aluminium à double roulement entraîne le ruban de ponçage. Le rouleau-tendeur est également équipé d'un roulement à billes.

La tête de ponçage est orientable de sorte qu'il est également possible de travailler dans des endroits difficiles d'accès.

Caractéristiques techniques

Dimensions, poids :

Longueur	env. 330 mm
Poids	env. 650 g
Poids Longueur du ruban de ponçage	330 x 10 mm
Tête pivotante à	60°

Moteur :

Tension :	230 V, 50/60 Hz
Puissance :	100 W
Vitesse du ruban	300 à 700 m/min
Progression du bruit :	LPA: 90dB(A) LWA: 103 dB(A)
Vibrations à la poignée	≤ 2,5 m/sec ²

Pour une utilisation dans un endroit sec uniquement



Appareil de catégorie de protection II



Ne pas jeter la machine avec les ordures ménagères!



Accessoires (compris) :

Rubans-ponceurs de rechange (4)

Utilisation

Travailler avec l'appareil

Danger

Ne jamais travailler sans lunettes de protection ni sans masque de protection.

1. Allumer l'interrupteur 2 (ill. 2) et régler le nombre de tours en fonction du travail à effectuer à l'aide du bouton 1.
2. La surface ponçante 2 (ill. 3) est particulièrement adaptée pour travailler des surfaces planes. Avec la surface ponceuse 1, il est plus facile de travailler les surfaces arrondies. Le côté frontal 3 est adapté pour travailler dans des orifices étroits et dans des renforcements.

Remarque :

Votre ponceuse sera plus performante si vous utilisez une vitesse adaptée et régulière, et non si vous exercez une pression trop forte.

Changer le ruban-ponceur

Attention !

Débrancher l'appareil avant de changer le ruban.

1. Appuyer sur le rouleau-tendeur 1 (ill. 4) en suivant l'axe et retirer le ruban de ponçage du rouleau de transmission (2).

2. Placer le nouveau ruban d'abord autour du rouleau-tendeur (1). Puis enfoncer le rouleau-tendeur vers l'arrière et placer le ruban neuf sur le rouleau de transmission (2).

Ajuster le rouleau de ponçage

Le ruban-ponceur doit se trouver au centre du rouleau-tendeur. Si ce n'est pas le cas, il doit être réajusté.

Danger !

Risque de blessures !

1. Allumer l'appareil
2. Choisir le plus petit nombre de tours
3. Tourner la vis de réglage 2 (ill. 5) vers la gauche ou vers la droite jusqu'à ce que le ruban soit bien centré sur le rouleau-tendeur (1).

Réajuster la tête de ponçage

1. Eteindre l'appareil
2. Enfoncer le bouton-poussoir 1 (ill. 6) et ajuster en même temps la tête de ponçage (2) sur l'angle souhaité.
3. Relâcher le bouton-poussoir. La tête de ponçage s'enclenche.

Brancher l'aspirateur

1. Assembler les pièces de l'adaptateur de branchement 1 (ill. 7).

Indication :

- Les pièces de l'adaptateur s'assemblent de telle sorte que l'on peut raccorder des tuyaux d'aspirateur de diamètres différents.
2. Raccorder le tuyau d'aspirateur (2) à l'adaptateur de branchement (1).

Entretien

Danger !

Risque de blessures !

Débrancher l'appareil avant de procéder à tous travaux d'entretien et de nettoyage.

Indication :

Lorsque l'appareil est utilisé pour des travaux sur bois, chaque pièce se couvre rapidement de poussières. C'est pourquoi un entretien est absolument nécessaire.

Veillez à ce que les orifices nécessaires au refroidissement du moteur soient toujours propres et jamais bouchés par des poussières ou de la crasse.

Utiliser un pinceau ou un chiffon doux pour enlever toutes les poussières qu'occasionne le ponçage. Veillez à ce que tous les orifices nécessaires à l'aération ne soient pas bouchés.

Élimination

N'éliminez pas l'appareil en même temps que les ordures ménagères ! L'appareil comporte des matériaux recyclables. Si vous avez des questions à ce sujet, adressez-vous aux entreprises locales d'élimination des déchets ou à d'autres institutions communales correspondantes.

Déclaration de conformité à la CEE

Nous déclarons, en engageant notre entière responsabilité, que ce produit est conforme aux directives de la CEE citées ci-dessous :

Directives CE en matière de basse tension

73/23/CEE
93/68/CEE
DIN EN 60745-2/13.2003
DIN EN 60745-2-4/01.2004

Directive CE sur la compatibilité électromagnétique

89/336/EEC
DIN EN 55014-1/09.2003
DIN EN 55014-2/08.2002
DIN EN 61000-3-2/12.2001
DIN EN 61000-3-2 A2/09.2005
DIN EN 61000-3-3/05.2002

Directive sur les machines

98/37/CEE
DIN EN 60745-1/13.2003
DIN EN 60745-2-4/01.2004

Dipl.-Ing. Jörg Wagner
21.12.2005

PROXXON S.A.
Domaine d'activité "Sûreté des appareils"

PROXXON - BSL 220/E

Egregio cliente,
la preghiamo di leggere attentamente le prescrizioni di sicurezza e le indicazioni per l'uso allegate, prima di usare l'attrezzo.

Legenda

1. Manopola di regolazione del numero di giri
2. Interruttore ON - OFF
3. Staffa dell'apparecchio
4. Cavo di collegamento
5. Adattatore per aspirazione della polvere
6. Puleggia di comando
7. Asta tenditrice
8. Rullo tenditore
9. Nastro abrasivo
10. Vite di aggiustaggio per corsa nastro
11. Pulsante di riposo

Descrizione della macchina

La levigatrice a nastro PROXXON BSL 220/E è un apparecchio leggero, compatto e maneggevole.

Si può impiegare per la costruzione di modelli, di attrezzi e di forme, ma anche per le riparazioni di autoveicoli.

L'apparecchio permette la lavorazione di metallo, materia plastica e legno.

Si può impiegare per ripassare forme, rettificare piccole aperture e per lucidare. Gli altri campi di applicazione sono la sbavatura e la smussatura di spigoli, l'asportazione di colori e la lappatura di superfici.

Il rinvio avviene mediante un ruotismo conico che non ha bisogno di manutenzione. Il nastro abrasivo viene azionato da un robusto tamburo in alluminio supportato da due cuscinetti.

Anche il rullo tenditore è alloggiato su cuscinetti a sfere.

La testa levigatrice può essere ruotata di modo che possa lavorare anche in quei punti di difficile accesso.

Dati tecnici

Dimensioni, peso:

Lunghezza circa 330 mm
Peso circa 650 g

Lunghezza nastro abrasivo 330 x 10 mm
Testa girevole di 60°

Motore:

Tensione: 230 V, 50/60 Hz
Potenza assorbita: 100 W
Velocità del nastro da 300 fino a 700 m/min
Livello di rumore: LPA: 90dB(A)
 LWA: 103 dB(A)

Vibrazione sull'impugnatura ≤ 2,5 m/sec²

Uso consentito solo in ambienti sciolti



Classe di protezione apparecchio II



Alla fine della vita dell'utensile non gettarlo nella spazzatura normale bensì nella apposita raccolta differenziata!



Accessori (compresi):

Nastri abrasivi di riserva (4 pezzi)

Comando

Lavorare con l'apparecchio.

Pericolo

Non lavorare senza occhiali e maschera di protezione.

1. Accendere l'apparecchio sull'interruttore **2** (Fig. 2) e regolare il numero di giri sulla manopola **1** secondo il lavoro da eseguire.
2. La superficie attiva levigatrice **2** (Fig. 3) è adatta specialmente per lavorazioni di superfici piane. Mentre la superficie attiva **1** si adatta meglio per arrotondamenti. La parte frontale **3** si adatta per lavorazioni di aperture strette e per cavità.

Indicazione:

Non usare una pressione di contatto troppo alta, con una velocità del nastro giusta e uniforme si ha una elevata prestazione.

Cambiare il nastro abrasivo

Attenzione!

Staccare la spina di rete prima di cambiare il nastro abrasivo.

1. Premere assialmente sul rullo tenditore **1** (Fig. 4) e togliere il nastro abrasivo dalla puleggia **2**.
2. Avvolgere prima il nuovo nastro abrasivo intorno al rullo tenditore **(1)**. Poi premere all'indietro il rullo tenditore e mettere il nastro sulla puleggia di comando **(2)**.

Aggiustare il rullo della mola

Il nastro abrasivo deve scorrere assialmente sul rullo tenditore. Se questo non si verifica, si deve portarlo nella posizione prescritta.

Pericolo!

Pericolo di lesioni!

1. Accendere l'apparecchio
2. Regolare il minimo numero di giri
3. Girare a sinistra o a destra la vite di aggiustaggio **2** (Fig. 5) finché il nastro non scorre centrato sul rullo tenditore **(1)**.

Regolare la testa levigatrice

1. Disinserire l'apparecchio
2. Pigiare il pulsante di riposo **1** (Fig. 6) e regolare la testa portamola **(2)** sull'angolo desiderato.
3. Rilasciare il pulsante di riposo e la testa levigatrice scatta in posizione.

Collegare l'aspirapolvere

1. Montare le parti dell'adattatore **1** (Fig. 7).

Indicazione:

Le parti dell'adattatore possono essere montate in modo che i tubi di diversi diametri dell'aspirapolvere possano essere collegati.

2. Infilare il tubo flessibile dell'aspirapolvere **(2)** nell'adattatore di collegamento **(1)**.

Manutenzione

Pericolo!

Pericolo di lesioni!

Prima di iniziare qualsiasi lavoro di manutenzione o di pulizia staccare la spina di rete.

Indicazione:

Quando si lavora il legno, ciascun apparecchio viene sporcato dalla polvere. Perciò la pulizia è indispensabile.

Mantenere sempre libere da polvere e sporco le aperture necessarie al raffreddamento del motore.

Asportare bene ogni piccolo granello di polvere con un pennello o con un panno morbido. Fare attenzione che tutte le feritoie di areazione siano libere.

Smaltimento

Non smaltire l'apparecchio con i rifiuti domestici. L'apparecchio contiene dei materiali che possono essere riciclati. In caso di domande in proposito rivolgersi all'azienda locale per lo smaltimento oppure ai corrispondenti enti comunali.

Dichiarazione di conformità CEE

Dichiariamo, sotto la nostra propria responsabilità, che questo prodotto concorda con le seguenti Direttive CEE:

Direttiva CE relativa alla bassa tensione

73/23/CEE
93/68/CEE

DIN EN 60745-1/13.2003
DIN EN 60745-2-4/01.2004

Direttiva CE CEM (compatibilità elettromagnetica)

89/336/CEE
DIN EN 55014-1/09.2003
DIN EN 55014-2/08.2002
DIN EN 61000-3-2/12.2001
DIN EN 61000-3-2 A2/09.2005
DIN EN 61000-3-3/05.2002

Direttiva CE relativa ai macchinari

98/37/CEE
DIN EN 60745-1/13.2003
DIN EN 60745-2-4/01.2004

Dipl.-Ing. Jörg Wagner
21.12.2005

PROXXON S.A.
Divisione Sicurezza apparecchi

E PROXXON - BSL 220/E

Estimado cliente,

Antes de utilizar el aparato lea atentamente las normas de seguridad adjuntas y las instrucciones de manejo.

Legenda

1. Botón de regulación del número de revoluciones
2. Interruptor de ENCENDIDO Y APAGADO
3. Estríbo del aparato
4. Cable de conexión
5. Adaptador para el aspirador de polvo
6. Rodillo impulsor
7. Barra tensora
8. Rodillo tensor
9. Cinta de lija
10. Tornillo de ajuste para la marcha de la cinta
11. Botón de retención

Descripción de la máquina

La lijadora de cinta PROXXON BSL 220/E es un aparato ligero, compacto y manejable. Puede utilizarse para la construcción de modelos, herramientas y moldes, y también en la reparación de automóviles.

El aparato permite el labrado de metal, plástico y madera.

Puede utilizarse para el reafilado de moldes, el rectificado de pequeños orificios y el pulido. Otros campos de aplicación son el desbarbado y matado de aristas, la eliminación de pintura y el rectificado fino de superficies.

El cambio de dirección se realiza a través de un engranaje cónico que no necesita de mantenimiento.

La cinta de lija es accionada por un tambor de aluminio robusto, de doble apoyo.

El rodillo tensor está también apoyado en unos cojinetes a bolillas.

El cabezal rectificador puede ser girado, de modo que es posible llegar también a puntos inaccesibles.

Datos técnicos

Dimensiones, peso:

Longitud 330 mm aprox.
Peso 650 g aprox.

Longitud de la cinta de lija 330 x 10 mm
El cabezal puede girar 60°

Motor:

Voltaje: 230 V, 50/60 Hz
Absorción de potencia: 100 W
Velocidad de la cinta 300 a 700 m/min
Nivel de ruidos: LPA: 90dB(A)
LWA: 103 dB(A)

Vibración en la empuñadura $\leq 2,5$ m/seg²

Sólo para utilización en recintos secos



Aparato con clase de protección II



Por favor no deshacerse de esta máquina arrojándola a la basura!



Accesorios (incluidos):

Cintas de lija de repuesto (4 unidades)

Manejo

Trabajos con el aparato.

Peligro

No trabajar sin utilizar gafas protectoras y mascarilla.

1. Encender el aparato pulsando el interruptor 2 (Fig. 2) y ajustar, dependiendo de cada trabajo, el número de revoluciones con la ayuda del botón 1.
2. La superficie de lijado 2 (Fig. 3) es especialmente idónea para el labrado de superficies lisas. Lo que mejor se trabaja con la superficie de lijado 1 son objetos con formas redondeadas. El frontal 3 es idóneo para realizar trabajos en orificios estrechos y cavidades.

Advertencia:

Tenga en cuenta que conseguirá un mayor rendimiento de esmerilado seleccionando la velocidad de cinta apropiada y constante y no ejerciendo una presión excesiva.

Cambiar la cinta de lija

¡Atención!

- Desenchufar antes de cambiar la cinta de lija.
1. Presionar en dirección axial sobre el rodillo tensor 1 (Fig. 4) y sacar la cinta de lija del rodillo impulsor (2).
 2. En primer lugar colocar la nueva cinta de lija alrededor del rodillo tensor (1). Después, presionar el rodillo tensor hacia atrás y colocar la cinta sobre el rodillo impulsor (2).

Ajustar el rollo de lija

La cinta de lija debe correr centrada sobre el rodillo tensor. Si no fuera este el caso, deberá ser nuevamente ajustada.

¡Peligro!

¡Riesgo de lesiones!

1. Conectar el aparato
2. Ajustar el mínimo número de revoluciones
3. Girar el tornillo de ajuste 2 (Fig. 5) hacia la izquierda o hacia la derecha hasta que la cinta marche centrada sobre el rodillo tensor (1).

Ajustar el cabezal rectificador

1. Desconectar el aparato
2. Pulsar el botón de retención 1 (Fig. 6) y ajustar el cabezal rectificador (2) en el ángulo deseado.
3. Volver a pulsar el botón de retención. El cabezal rectificador se enclava.

Conectar el aspirador de polvo

1. Encajar las piezas del adaptador de conexión 1 (Fig. 7).

Advertencia:

Las piezas del adaptador pueden encajarse de tal modo que pueden conectarse tubos aspiradores de diferentes diámetros.

2. Introducir el tubo de aspiración (2) en el adaptador de conexión (1).

Mantenimiento

¡Peligro!

¡Riesgo de lesiones!

Desenchufar antes de realizar cualquier trabajo de mantenimiento y limpieza.

Advertencia:

Cuando se trabaja con madera, los aparatos se llenan de polvo. Por este motivo, es esencial su limpieza.

Mantenga siempre libres de polvo y suciedad los orificios que permiten la refrigeración del motor.

Elimine cuidadosamente con un pincel o trapo suave cualquier resto de polvo abrasivo. Procure que todas las ranuras de ventilación queden libres.

Eliminación

¡Por favor, no deseche el aparato con la basura doméstica! El aparato contiene materiales que se pueden reciclar. En caso de dudas diríjase a su centro de reciclado u otras instituciones comunales correspondientes.

Declaración de conformidad de la CE

Declaramos, bajo nuestra responsabilidad, que este producto cumple las directrices CE siguientes:

Directiva EG sobre baja tensión

73/23/EWG
93/68/EWG

DIN EN 60745-1/13.2003
DIN EN 60745-2-4/01.2004

Directiva EG-EMV

89/336/EWG

DIN EN 55014-1/09.2003
DIN EN 55014-2/08.2002
DIN EN 61000-3-2/12.2001
DIN EN 61000-3-2 A2/09.2005
DIN EN 61000-3-3/05.2002

Directiva EG sobre maquinaria

98/37/EWG

DIN EN 60745-1/13.2003
DIN EN 60745-2-4/01.2004

Dipl.-Ing. Jörg Wagner

21.12.2005

PROXXON S.A.

Campo de actividades de la seguridad de aparatos

Geachte klant!

Lees a.u.b. zorgvuldig de bijgevoegde veiligheidsvoorschriften en de bedieningsaanwijzing door alvorens dit apparaat te gebruiken.

leiden. Iedere eigenmachtige wijziging van het elektrische apparaat is omwille van de veiligheid niet toegestaan.

Legende

1. Toerentalregelaar
2. Aan/uit-schakelaar
3. Ophangbeugel
4. Stroomkabel
5. Adapter voor stofafzuiging
6. Aandrijfrol
7. Spanbout
8. Spanrol
9. Schuurband
10. Afstelschroef voor de bandloop
11. Vergrendelknop

Beschrijving van de machine

De PROXXON bandschuurmachine BSL 220/E is een licht, compact en handzaam apparaat. Het apparaat kan worden toegepast voor model-, instrument- en vormbouw, maar kan daarnaast ook worden gebruikt voor reparaties aan motorvoertuigen. Het apparaat is geschikt voor het bewerken van metaal, kunststof en hout. Het is te gebruiken voor het bijlijpen van vormen, het uitslijpen van kleine openingen en voor polijsten. Bovendien kan de machine worden gebruikt voor het ontbramen en vlakschuren van randen, het verwijderen van verf en voor het gladschuren van oppervlaktes. De omzetting vindt plaats via een onderhoudsvrije kegelantwieloverbrenging. De schuurband wordt aangedreven door een robuuste aluminium trommel met dubbele kogellagers. De spanrol is eveneens voorzien van een kogellager. De schuurkop kan tevens worden gedraaid, zodat er ook mee kan worden gewerkt op ontoegankelijke plaatsen.

Technische gegevens**Afmetingen, Gewicht:**

Lengte	ca. 330 mm
Gewicht	ca. 650 g
Schuurbandlengte	330 x 10 mm
Kop kan worden gedraaid met	60°

Motor:

Spanning:	230 V, 50/60 Hz
Opname vermogen:	100 W
Bandsnelheid	300 tot 700 m/min
Geluidsruwte:	LPA: 90dB(A) LWA: 103 dB(A)
Vibratie bij de handgreep	≤ 2,5 m/sec ²

Alleen voor toepassing in droge ruimtes



Beveiligingsklasse II apparaat



Gelieve niet met het Huisvuil mee te geven.

**Accessoires (inbegrepen):**

Reserveschuurbanden (4 stuks)

Bediening

Werken met het apparaat

Gevaar

Nooit zonder veiligheidsbril en stofmasker werken.

1. Het apparaat inschakelen met de schakelaar 2 (Fig. 2) en met knop 1 het toerental instellen dat voor de werkzaamheden het meest geschikt is.
2. Het schuurvlak 2 (Fig. 3) is vooral geschikt voor het bewerken van vlakke oppervlakten. Met schuurvlak 1 kunnen het beste rondingen worden bewerkt. De spitse voorzijde 3 is geschikt voor het werken in nauwe openingen en uitsparingen.

Tip:

Het is niet de te hoge drukkracht die een goed schuurresultaat geeft, maar de juiste en gelijkmatige snelheid.

Schuurband vervangen**Let op!**

Vóór het vervangen van schuurbanden altijd de stekker uit het stopcontact trekken.

1. Recht op de spanrol 1 duwen (Fig. 4) en de schuurband van de aandrijfrol (2) verwijderen.
2. De nieuwe schuurband eerst om de spanrol (1) aanbrengen. Vervolgens de spanrol naar achteren duwen en de schuurband over de aandrijfrol (2) leggen.

Schuurband aanpassen

De schuurband moet in het midden over de spanrol lopen. Is dit niet het geval, dan moet de bandloop worden aangepast.

Pas op!

Kans op letsel!

1. Apparaat inschakelen
2. Laagste toerental instellen
3. Afstelschroef 2 (Fig. 5) naar links resp. naar rechts draaien tot de band in het midden over de spanrol (1) loopt.

Schuurkop verstellen

1. Apparaat uitschakelen
2. Vergrendelknop 1 (Fig. 6) indrukken en gelijktijdig de schuurkop (2) op de gewenste hoek instellen.
3. Vergrendelknop loslaten. De schuurkop klikt in.

Stofzuiger aansluiten

1. De onderdelen van de stofzuigeradapter 1 (Fig. 7) in elkaar steken.

Tip:

De adapteronderdelen kunnen zodanig in elkaar worden gestoken, dat stofzuigerslangen van diverse diameters kunnen worden aangesloten.

2. Stofzuigerslang (2) in de stofzuigeradapter (1) steken.

Onderhoud**Pas op!****Kans op letsel!**

Voor alle onderhouds- en schoonmaakwerkzaamheden de stekker uit het stopcontact halen.

Aanwijzing:

Elk apparaat wordt vuil tijdens het bewerken van hout. Onderhoud is daarom absoluut noodzakelijk. De openingen die noodzakelijk zijn voor de koeling van de motor moeten altijd vrij van stof en vuil worden gehouden. Het schuurstof met een kwastje of een zachte doek grondig verwijderen. Let erop dat alle ventilatiesleuven vrij zijn.

Afval afvoeren

Voor het toestel niet via de huisafval af! Het toestel omvat grondstoffen die recycleer kunnen worden. Bij vragen hieromtrent richt u zich alstublieft aan uw plaatselijk afvalbedrijf of aan andere passende gemeentelijke voorzieningen.

EG-Conformiteitsverklaring

Wij verklaren op eigen verantwoording dat dit product voldoet aan onderstaande EG-richtlijnen:

EG-laagspanningsrichtlijn
73/23/EEG
93/68/EEG

DIN EN 60745-1/13.2003
DIN EN 60745-2-4/01.2004

EG-EMC-richtlijn
89/336/EEG

DIN EN 55014-1/09.2003
DIN EN 55014-2/08.2002
DIN EN 61000-3-2/12.2001
DIN EN 61000-3-2 A2/09.2005
DIN EN 61000-3-3/05.2002

EG-machinerichtlijn
98/37/EEG

DIN EN 60745-1/13.2003
DIN EN 60745-2-4/01.2004

Dipl.-Ing. Jörg Wagner
21.12.2005
PROXXON S.A.
Afdeling veiligheid apparatuur

Læs venligst vedlagte sikkerhedsforskrifter og betjeningsvejledning omhyggeligt igennem, inden De tager udstyret i brug.

Overzicht

Signaturforklaring

1. Omdrejningsregulatoroknap
2. TÆND-SLUK-kontakt
3. Udstyrsbøjle
4. Tilslutningskabel
5. Adapter for støvsugning
6. Drivulle
7. Spændestav
8. Spænderulle
9. Slibebånd
10. Justeringskrue for båndløb
11. Låseknap

Beskrivelse af maskine

PROXXON-båndsliber BSL 220/E er en let, kompakt og handy maskine. Den kan benyttes til arbejde med modeller, værktøj og forme, men også til reparation af køretøjer.

Maskinen muliggør bearbejdning af metal, kunststof og træ.

Den kan benyttes til efterslibning af forme, udslibning af mindre åbninger og til polering. Derudover kan den benyttes til at afgrate, brække kanter, fjerne farver og finslibe overflader.

Udveksling sker gennem et vedligeholdelsesfrit, konisk tandhjulsgear. Slibebåndet drives af en robust dobbeltlejet aluminiumstromle.

Spænderullen er ligeledes kuglelejet. Slibehovedet kan drejes, således at det også kan arbejde på utilgængelige steder.

Tekniske data

Mål, vægt

Længde	ca. 330 mm
Vægt	ca. 650 g
Slibebåndslængde	330 x 10 mm
Hoved kan drejes	60°

Motor:

Spænding:	230 V, 50/60 Hz
Strømforbrug:	100 W
Båndhastighed	300 bis 700 m/min
Lydniveau:	LPA: 90dB(A) LWA: 103 dB(A) ≤ 2,5 m/sec ²

Vibrationer ved greb

Må kun benyttes i tørre rum



Beskyttelsesklasse II apparat



Apparatet må ikke bortskaffes i den daglige renovation!



Tilbehør (medfølger):

Reserveslibebånd (4 stk.)

Betjening

Anvendelse af udstyret.

Fare!

Arbejd ikke uden beskyttelsesbriller og beskyttelsesmaske.

1. Tænd maskinen på kontakt 2 (Fig. 2), og indstil omdrejninger til det pågældende arbejde på knap 1.
2. Slibeflade 2 (Fig.3) egner sig især til bearbejdning af plane flader. Rundinger bearbejdes bedst med slibeflade 1. Stemmeside 3 egner sig til at bearbejde snævre åbninger og fordybninger.

Bemærk:

Høj slibeydelse opnås ikke med stort tryk, men med rigtig og regelmæssig båndhastighed.

Udskiftning af slibebånd

Vigtigt!

Udtag netstik for udskiftning af slibebånd.

1. Tryk aksialt på spænderulle 1 (Fig. 4), og aftag slibebånd fra drivulle (2).
2. Læg først nyt slibebånd på spænderulle (1). Dernæst trykke spænderulle bagud, og båndet lægges på drivullen (2).

Justering af sliberulle

Slibebåndet skal løbe på midten af spænderullen. Gør det ikke det, skal det efterjusteres.

Fare!

Læsningsfare!

1. Tænd maskinen.
2. Indstil på mindste omdrejningstal.
3. Drej justeringskrue 2 (Fig. 5) til venstre eller til højre, indtil båndet løber centreret på spænderullen (1).

Indstilling af slibehoved

1. Sluk maskinen.
2. Indtryk låseknap 1 (Fig. 6), og indstil derved slibehoved (2) på ønsket vinkel.
3. Stib låseknap. Slibehovedet låses.

Tilslutning af støvsuger

1. Sammenstik dele for tilslutningsadapter 1 (Fig. 7).

Bemærk:

Adapterdelene kan sammenstikkes således, at støvsugerrør af forskellige diametre kan tilsluttes.
2. Stik støvsugerslange (2) i tilslutningsadapter.

Vedligeholdelse

Fare!

Læsningsfare!

Udtræk netstik for ethvert vedligeholdelses- eller rengøringsarbejde.

Bemærk:

Alle maskiner, der arbejder i træ, forurenes med støv. Pleje er derfor nødvendig.

Hold altid åbninger, som er nødvendige for køling af motoren, fri for støv og snavs.

Fjern slibestøv med pensel eller blød kud. Alle ventilationsåbninger skal være fri.

Bortskaffelse

Maskinen må ikke smides i husholdningsaffaldet! Maskinen indeholder råstoffer, der kan recycles. Hvis De har spørgsmål til dette emne, bedes De kontakte den lokale genbrugsstation eller andre relevante instanser.

EU-normer

Vi erklærer som eneansvarlige, at dette produkt overholder følgende EU-bekendtgørelse:

EU-lavspændingsdirektiv

73/23/EØF
93/68/EØF
DIN EN 60745-1/13.2003
DIN EN 60745-2-4/01.2004

EU-EMC-direktiv

89/336/EØF
DIN EN 55014-1/09.2003
DIN EN 55014-2/08.2002
DIN EN 61000-3-2/12.2001
DIN EN 61000-3-2 A2/09.2005
DIN EN 61000-3-3/05.2002

EU-maskindirektiv

98/37/EØF
DIN EN 60745-1/13.2003
DIN EN 60745-2-4/01.2004

Dipl.-Ing. Jörg Wagner

21.12.2005

PROXXON S.A.

Forretningsområde apparatsikkerhed

S PROXXON - BSL 220/E

Ärade kund!

Läs de bifogade säkerhetsföreskrifterna och bruksanvisningarna noggrant innan ni använder maskinen.

Teckenförklaring

1. Knapp för varvtalsreglering
2. Kontakt för AV och PÅ
3. Maskinbygel
4. Anslutningskabel
5. Adapter för dammsugning
6. Drivrulle
7. Spännstång
8. Spännrulle
9. Slipband
10. Justerskruv för bandlopp
11. Spärrknapp

Beskrivning av maskinen

PROXXON bandslipmaskin BSL 220/E är en lätt, kompakt och hanterlig maskin. Den kan användas för modell-, verktygs- och formbygge men också vid reparation av motorfordon.

Maskinen kan användas för bearbetning av metall, plastmaterial och trä.

Den kan användas för efterslipning av former, utslipning av små öppningar och för polering. Ytterligare användningsområden är borttagning av grader och brytning av kanter, färgborttagning och finslipning av ytor. Drivningen sker genom en underhållsfri konisk växel.

Slipbandet drivs av en robust, dubbellagrad aluminiumvals. Spännrullen är också kullagrad. Slipshuvudet kan svängas så att det är möjligt att slipa också på svårtillgängliga ställen.

Tekniska data

Mått, vikt:

Längd	ca. 330 mm
Vikt	ca. 650 g
Slipbandslängd	330 x 10 mm
Slipshuvud svängbart	60°

Motor:

Spänning:	230 V, 50/60 Hz
Effektförbrukning:	100 W
Bandhastighet	300 till 700 m/min
Ljudutveckling:	LPA: 90dB(A) LWA: 103 dB(A)
Vibration på handtag	≤ 2,5 m/sec ²

Får bara användas i torra utrymmen



Skyddsklass II apparat



Förbrukade och trasiga maskiner får inte slängas som avfall, utan de ska lämnas för återvinning.



Tillbehör (tillhör):

Bytesslipband (4 stycken)

Betjäning

Arbeten med maskinen.

Fara

Arbeta inte utan skyddsglasögon och skyddsmask.

1. Koppla in maskinen med kontakt 2 (Fig. 2) och ställ in för arbetet lämpligt varvtal med knapp 1.
2. Slippytan 2 (Fig. 3) ägnar sig särskilt väl för bearbetning av plana ytor. Med slipyta 1 bearbetar man bäst avrundningar. Baksidan 3 är lämplig för arbeten i trånga öppningar och fördjupningar.

Anvisning:

Rätt och jämn bandhastighet, inte högt tryck mot arbetsstycket, ger hög slipeffekt.

Byte av slipband

Varning!

Drå ur nätkontakten före byte av slipband.

1. Tryck axiellt på spännrullen 1 (Fig. 4) och ta av bandet från drivrullen (2).
2. Lagg på ett nytt band på spännrullen (1) först. Tryck sedan bandrullen bakåt och lägg på bandet på drivrullen (2).

Justering av sliprulle

Slipbandet måste löpa i mitten på spännrullen. Om detta inte är fallet måste den efterjusteras.

Fara!

Risk för skada!

1. Koppla in maskinen
2. Ställ in lägsta varvtal
3. Ställ justerskruv 2 (Fig. 5) till vänster resp. höger tills bandet löper centrerat på spännrullen (1).

Inställning av sliphuvud

1. Slå av maskinen
2. Tryck in spärrknapp 1 (Fig. 6) och ställ in sliphuvudet (2) på önskad vinkel.
3. Släpp spärrknappen. Slipshuvudet spärras.

Anslutning av dammsugare

1. Sätt samman anslutningsadapters delar 1 (Fig. 7).

Anvisning:

Adapterdelarna kan sättas samman så att dammsugarröret kan anslutas till olika diametrar.

2. Sätt in dammsugaranslutningen (2) i anslutningsadaptern (1).

Underhåll

Fara!

Risk för skada!

Drå ur nätkontakten före alla underhålls- och rengöringsarbeten.

Anvisning:

Varje verktyg blir nedsmutsat av damm vid träarbeten. Skötsel är därför absolut nödvändig.

Håll alltid öppningarna som är nödvändiga för motorns kylning fria från damm och smuts.

Avlägsna noggrant allt slipdamm med en pensel eller en mjuk trasa. Se till att alla ventilationslöslisar är fria.

Avfallshantering

Kasta inte maskinen i hushållsoporna! Maskinen innehåller material som kan återvinnas. Vid frågor angående detta, var god vänd dig till ett lokalt återvinningsföretag eller renhållningen i din kommun.

EG-Konformitetsförklaring

Vi förklarar med samant ansvar att denna produkt överensstämmer med följande EU-riktlinjer:

EG-lågspanningsriktlinje

73/23/EWG
93/68/EWG

DIN EN 60745-1/13.2003
DIN EN 60745-2-4/01.2004

EG-EMV-riktlinje

89/336/EWG

DIN EN 55014-1/09.2003
DIN EN 55014-2/08.2002
DIN EN 61000-3-2/12.2001
DIN EN 61000-3-2 A2/09.2005
DIN EN 61000-3-3/05.2002

EG-maskinriktlinje

98/37/EWG

DIN EN 60745-1/13.2003
DIN EN 60745-2-4/01.2004

Dipl.-Ing. Jörg Wagner

21.12.2005

PROXXON S.A.

Affärsområde apparatsäkerhet

Vážený zákazník,

přečtěte si, prosím, pozorně přiložené bezpečnostní předpisy a návod k obsluze ještě před použitím přístroje.

Legenda

1. Regulace otáček
2. Vypínač ZAP - VYP
3. Držák
4. Připojovací šňůra
5. Adaptér pro odsávání prachu
6. Hnací buben
7. Napínací tyč
8. Napínací kladka
9. Brusný pás
10. Stavěcí šroub napnutí unášecího pásu
11. Aretační tlačítko

Popis přístroje

Pásová bruska PROXXON BSL 220/E je lehký, pevný a snadno ovladatelný přístroj. Lze ho použít při výrobě modelů, náradí a forem, ale dá se rovněž použít při opravě motorových vozidel.

Přístroj umožňuje opracování kovů, umělých hmot a dřeva.

Je vhodný ke konečnému zabrušování forem, vybrušování malých otvorů a k leštění. Mezi další možnosti jeho použití patří odhroťování, srážení hran, odstraňování barev a jemné přebroušování povrchů.

Pohybový pás je zprostředkován převodovkou s kuželovým soukolím, která nevyžaduje údržbu. Brusný pás je poháněn robustním hliníkovým bubnem uloženým ve dvou ložiskách. Rovněž napínací kladka je uložena v kulíkovém ložisku. Brusnou hlavu lze natačat, takže se dá pracovat i v nepřístředných místech.

Technická data**Rozměry, váha:**

Délka	cca 330 mm
Váha	cca. 650 g
Délka brusného pásu	330 x 10 mm
Úhel natočení brusné hlavy	60°

Motor:

Napětí:	230 V, 50/60 Hz
Výkon:	100 W
Rychlost brusného pásu	300 - 700 m/min
Hlučnost:	LPA: 90dB(A) LWA: 103 dB(A) ≤ 2,5 m/sec ²

Vibrace na drždle

Jen pro použití v suchých místnostech



Ochranná izolace přístroje třídy II



Při likvidaci nevhazujte do domácího odpadu.

**Příslušenství (zahrnuto v dodávce):**

Náhradní brusné pásy (4 kusy)

Obsluha

Práce s přístrojem.

Bezpečnost práce

Nikdy nepracujte bez brýlí a ochranné masky.

1. Vypínačem **2** (Fig. 2) zapněte přístroj a knoflíkem **1** nastavte příslušné pracovní otáčky.
2. Brusná plocha **2** (Fig. 3) se zvláště hodí k opracování rovných ploch. Pomocí brusné plochy **1** se nejlépe opracovávají zaoblené části. Strana **3** je vhodná pro práci v úzkých otvorech a zahloubeních.

Upozornění:

Většího brusného účinku dosáhnete správnou a stejnoměrnou rychlostí brusného pásu, nikoliv větším přítlakem.

Výměna brusného pásu**Pozor!**

Před výměnou brusného pásu vytáhněte síťovou šňůru ze zásuvky.

1. Stlačte napínací kladku **1** (Fig. 4) ve směru šipky a sejměte brusný pás z hnacího bubnu **(2)**.
2. Nový brusný pás nasad'te nejdříve na napínací kladku **(1)**. Potom napínací kladku stlačte dozadu a pás nasad'te na hnací bubnen **(2)**.

Nastavení brusné kladky

Brusný pás musí probíhat středem napínací kladky. Pokud tomu tak není, musí být poloha pásu neprodleně nastavena.

Pozor!**Nebezpečí úrazu!**

1. Zapněte přístroj.
2. Nastavte nejmenší otáčky.
3. Stavěcím šroubem **2** (Fig. 5) otáčejte vlevo popř. vpravo dokud pás nepoběží středem napínací kladky **(1)**.

Seřízení brusné hlavy

1. Vypněte přístroj.
2. Stiskněte aretační tlačítko **1** (Fig. 6) a zároveň nastavte požadovaný úhel brusné hlavy **(2)**.
3. Uvolněte aretační tlačítko. Brusná hlava bude zajištěna v nové poloze.

Připojení vysavače

1. Spojte díly připojovacího adaptéru **1** (Fig. 7).

Návod:

Díly adaptéru mohou být sestaveny tak, aby k přístroji mohl být připojen vysavač s libovolným průměrem hadice.

2. Nasad'te hadici vysavače **(2)** do příslušného adaptéru **(1)**.

Údržba**Pozor!**

Nebezpečí úrazu!

Před zahájením jakýchkoliv prací týkajících se údržby a čištění přístroje vytáhněte síťovou šňůru ze zásuvky.

Upozornění:

Každý přístroj se při práci se dřevem zapráší a proto je nutné ho čistit.

Dbejte na to, aby otvory, které slouží ke chlazení motoru, byly vždy čisté a nebyla v nich špína.

Veškerý brusný prach důkladně odstraňte štětcem nebo jemným hadříkem. Dbejte na to, aby všechny průduchy byly čisté.

Likvidace

Prosím nevyhazujte přístroj do domovního odpadu! Přístroj obsahuje hodnotné látky, které mohou být recyklovány. Pokud budete mít dotazy, obraťte se prosím na místní podnik pro likvidaci odpadu nebo jiné podobné místní zařízení.

Prohlášení

Prohlašujeme s plnou odpovědností, že tento výrobek vyhovuje následujícím EG směrnici:

ES-Směrnice pro nízká napětí

73/23/EEC
93/68/EEC
DIN EN 60745-1/13.2003
DIN EN 60745-2-4/01.2004

ES-EMV-Směrnice

89/336/EEC
DIN EN 55014-1/09.2003
DIN EN 55014-2/08.2002
DIN EN 61000-3-2/12.2001
DIN EN 61000-3-2 A2/09.2005
DIN EN 61000-3-3/05.2002

ES-Směrnice pro konstrukci strojů

98/37/EEC
DIN EN 60745-1/13.2003
DIN EN 60745-2-4/01.2004

Dipl.-Ing. Jörg Wagner
21.12.2005

PROXXON S.A.
Odbor bezpečnosti zařízení

Sayın Müşterimiz!

Makinayı kullanmaya başlamadan önce, lütfen beraberinde verilen emniyet talimatlarını ve kullanma talimatlarını dikkatle okuyun.

İşaretlerin anlamı

1. Devir ayar düğmesi
2. AÇMA - KAPAMA - Şalteri
3. Makina askısı
4. İletişim kablosu
5. Toz emme adaptörü
6. Tahrik rolesi
7. Gergi çubuğu
8. Gergi rolesi
9. Zımpara bandı
10. Zımpara bandı ayar civatası
11. Sabitleme düğmesi

Makinanın tanımı

PROXXON Bantlı Zımpara Makinası BSL 220/E hafif, kompakt ve kullanımı pratik bir makinedir. Bu makina model, takım ve kalıp üretiminde, fakat aynı zamanda motorlu taşıt araçlarının tamir işlemlerinde de kullanılabilir. Makinanın, metal, plastik ve ağaç işlemlerinde kullanılması mümkündür. Bu makina kalıpların son zımpara işlemlerinde, küçük kanalların zımparalanmasında ve parlatma işlemlerinde kullanılabilir. Kenarların çapaklarının alınması ve pah kırılması, boyaların temizlenmesi ve üst yüzeylerin hassas zımparalanması işlemleri diğer kullanım alanlarıdır. Yön değiştirme, bakım gerektirmeyen konik dişli şanzıman vasıtasıyla gerçekleştirilir. Zımpara bandı, sert ve çift yataklı bir Alüminyum-Kasnak tarafından tahrik edilmektedir. Gergi rolesi'de keza rulman yataklıdır. Zımparalama kafası döndürülebilir, böylece erişilmesi güç bölgelerde çalışılması mümkün olmaktadır.

Teknik Bilgiler

Ölçüler, Ağırlık:

Uzunluğu	tak. 330 mm
Ağırlığı	tak. 650 g
Zımpara bandı uzunluğu	330 x 10 mm
Kalanın dönme açısı:	60°

(Motor çevresinde)

Voltaj:	230 V, 50/60 Hz
Enerji sarfiyatı:	100 W
Bant hızı:	300 den 700 m/dak'ya kadar
Gürültü yayılımı:	LPA: 90 dB(A) LWA: 103 dB(A)
Tulma sapındaki titreşim:	2,5 m/san ²

Sırf kuru odalarda kullan im için



Korumasın if II cihazı



Makina'nın geri dönüşümünü ev artıkları üzerinden yapmayın.



Aksesuarları (beraberinde):

Yedek zımpara bandı (4 Adet)

Kullanılması

Makina ile çalışma.

Tehlike

Koruyucu gözlüksüz ve koruyucu maskesiz çalışmayın.

1. Makinayı, şalterinden 2 (Şekil 2) çalıştırın ve işe uygun devir sayısını düğmeden 1 ayarlayın.
2. Zımparalama yüzeyi 2 (Şekil 3) bilhassa düz yüzeylerin zımparalanması için uygundur. Zımparalama yüzeyi 1 ile daha ziyade yuvarlak yüzeyler işlenir. Alın tarafı 3, dar kanalların ve derin yuvaların zımparalanması için uygundur.

Açıklama:

Yüksek taşıma gücüne, yüksek baskı gücü uygulayarak değil, bilakis doğru ve müsavi devir sayısı ile erişebilirsiniz.

Zımpara bandının değiştirilmesi

Dikkat!

Zımpara bandını değiştirmeden önce kablo fişini çekip çıkarın.

1. Gergi rolesi 1 (Şekil 4) üzerine eksenel olarak bastırın ve zımpara bandını tahrik rolesinden (2) çıkarıp alın.

2. Yeni zımpara bandını önce gergi rolesine (1) yerleştirin. Daha sonra arkaya doğru bastırın ve bandı tahrik rolesinin (2) üzerine takın.

Zımparalama rolesinin ayarlanması

Zımpara bandı gergi rolesinin ortasında çalışmalıdır. Eğer durum böyle değilse, bandın ayarlanması gerekmektedir.

Tehlike!

Yaralanma tehlikesi!

1. Makinayı çalıştırın
2. En düşük devire ayarlayın
3. Ayar civatasını 2 (Şekil 5), bant gergi rolesinin (1) ortasına merkezlenmiş konuma gelinceye kadar sola veya sağa doğru döndürün.

Zımparalama kafası ayarının değiştirilmesi

1. Makinayı stop edin
2. Sabitleme düğmesini 1 (Şekil 6) içeri bastırın, bu esnada zımparalama kafasını (2) arzu ettiğiniz açığa göre ayarlayın.
3. Sabitleme düğmesini bırakın. Zımparalama kafası sabitlenecektir.

Elektrik süpürgesinin bağlanması

1. Bağlantı adaptörünün parçalarını 1 (Şekil 7) birbirine sokun.

Açıklama:

- Adaptör parçaları, elektrik süpürgelerinin değişik çaplardaki borularının bağlanabileceği şekilde birbirine takılabilir.
2. Elektrik süpürgesi hortumunu (2) bağlantı adaptörüne (1) sokun.

Bakımı

Tehlike!

Yaralanma tehlikesi!

Tüm bakım ve temizlik çalışmaları esnasında kablo fişini çekip çıkarın.

Açıklama:

Ağaç işlerinde çalışma esnasında tüm makinaları tozdan kirletir. Bu nedenle bakım yapılması gereklidir. Motorun soğuması için gerekli olan hava kanallarını daima toz ve kirden arındırılmış olarak tutun. Hertzülü zımparalama tozunu bir fırça veya yumuşak bez ile itinalı olarak temizleyin. Bu esnada tüm havalandırma kanallarının açık olmasına dikkat edin.

Cihacın ortadan kaldırılması (Atılması)

Lütfen cihazı normal çöp içine atmayın! Cihaz içerisinde geri dönüşümü mümkün parçalar vardır. Bu konuyla ilgili sorularınızı lütfen çöp toplama kuruluşuna veya diğer belediye kurumlarına yöneltebilirsiniz.

AT-Mutabakat Açıklaması

Kendi sorumluluğumuz açısından bu ürünün aşağıda belirtilen AT-Yönetmeliğine uygun olduğunu beyan ediyoruz:

EG-Ağaç gerilim normları

73/23/EEC

93/68/EEC

DIN EN 60745-1/13.2003

DIN EN 60745-2-4/01.2004

EG-EMV-Normları

89/336/EEC

DIN EN 55014-1/09.2003

DIN EN 55014-2/08.2002

DIN EN 61000-3-2/12.2001

DIN EN 61000-3-2 A2/09.2005

DIN EN 61000-3-3/05.2002

AB-Makine normları

98/37/EEC

DIN EN 60745-1/13.2003

DIN EN 60745-2-4/01.2004

Dipl.-Ing. Jörg Wagner

21.12.2005

PROXXON S.A.

Makina Emniyeti Departmanı

Ersatzteilliste

ET-Nr.:	Benennung	ET-Nr.:	Benennung
28536-01	Scheibe	28536-44	Motorgehäuse
28536-02	Kugellager	28536-45	Motor
28536-03	Umlenkrolle	28536-46	Stützring
28536-04	Scheibe	28536-47	Platine
28536-05	Schraube	28536-48	Gehäuseschraube
28536-07	Spannkopf	28536-49	Regelknopf
28536-10	Druckfeder	28536-50	Schalter
28536-11	Schraube	28536-51	Gehäusekappe
28536-12	Schraube	28536-52	Gerätebügel
28536-13	Wellscheibe	28536-53	Netzkabel
28536-14	Scheibe	28536-54	Motorzentrierung
28536-15	Sicherungsring	28536-55	Motorritzel
28536-16	Bandauflage	28536-56	Sicherungsring
28536-17	Ausleger	28536-57	Feder
28536-18	Schleifband (Zubehör)	28536-58	Kugel
28536-19	Scheibe	28536-59	Typenschild
28536-20	Sicherungsring	28536-60	Tellerrad kpl.
28536-21	Antriebsrolle	28536-61	Ritzel
28536-22	Raststift	28536-97	Artikelverpackung (Koffer)
28536-23	Getriebedeckel	28536-99	Bedienungsanleitung
28536-24	Schraube		
28536-25	Kugellager		
28536-27	Buchse		
28536-28	Gehäusekopf		
28536-29	Feder		
28536-30	Rastknopf		
28536-31	Schraube		
28536-32	Zwischenplatte		
28536-33	Absaugkrümmer		
28536-34	Schraube		
28536-35	Adapter 1		
28536-36	Adapter 2		
28536-38	Kugellager		
28536-39	Gewinding		
28536-40	Antriebswelle		
28536-41	Lüfterrad		
28536-42	Motorbefestigungsschraube		
28536-43	Schutzleiste		

